

特徴

- ・ NCフライスによる削り出し
- ・ 高精度：寸法誤差 $2.5\mu\text{m}$ 未満
- ・ 対応軸径：6 mm

1. 材質

- ・ A2017 (ジュラルミン)

2. 寸法

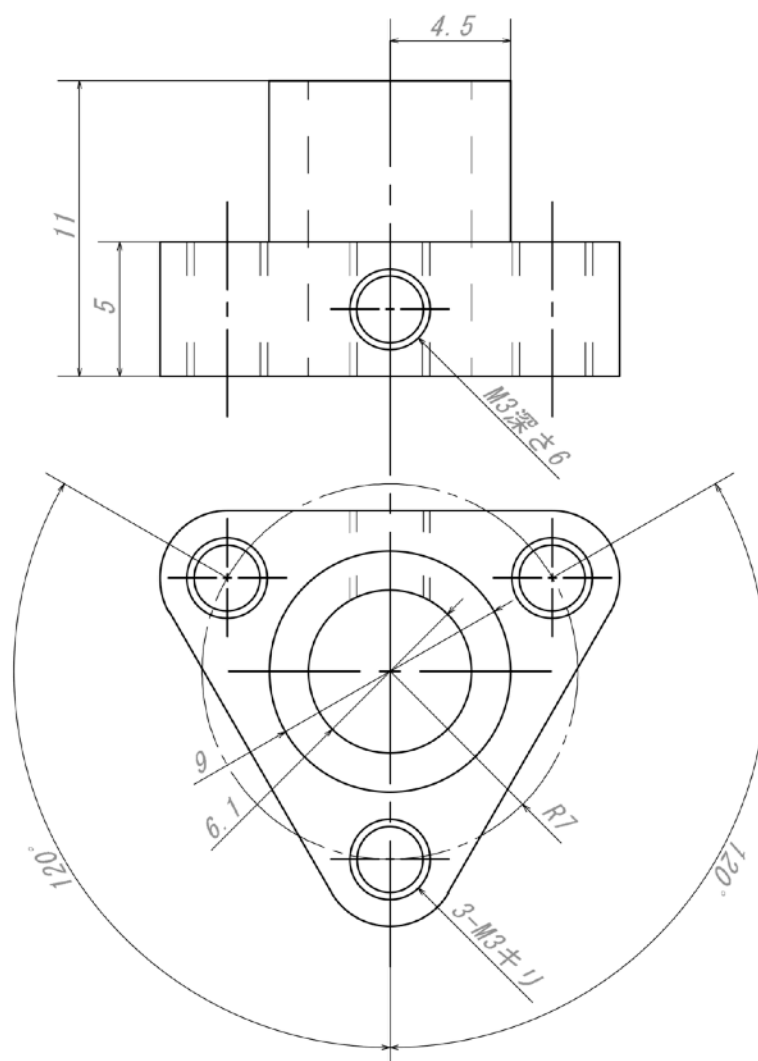

単位：ミリメートル

3. 商品URL

<http://kemarintech.net/Products/DO-M-01/hub/>